

INFORMACIÓN SOBRE EL DESBLOQUEO DE DIFERENTES MOTORES PARA EL FUNCIONAMIENTO MANUAL DE PUERTAS AUTOMATICAS

-Desbloqueo motor batiente Faac 418



Desbloquear: Deslice el capuchón de protección, introduzca la llave de desbloqueo y gírela en sentido anti horario hasta su tope, la posición de desbloqueo esta indicada por un candado abierto. Para mantener el operador en funcionamiento manual es absolutamente necesario dejar el dispositivo de desbloqueo en la posición actual y el equipo sin alimentación.

Para restablecer el funcionamiento automático o bloquear: Asegurarse de que el equipo no esté alimentado, girar la llave de desbloqueo en sentido horario hasta su tope, retirar la llave, la posición de bloqueo esta indicada por un candado cerrado. Cierre el capuchón y mueva manualmente la hoja hasta notar que se ha acoplado el dispositivo.

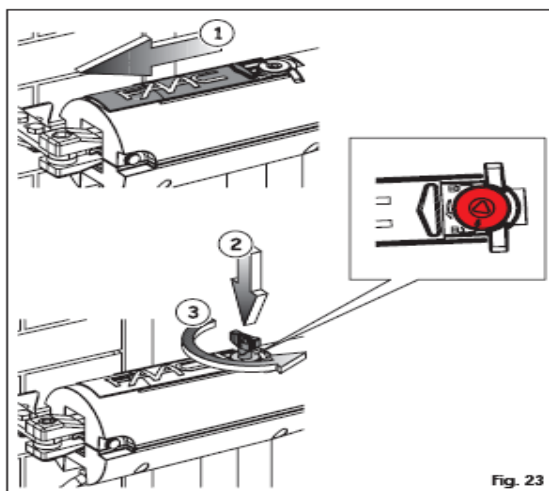

Fig. 23

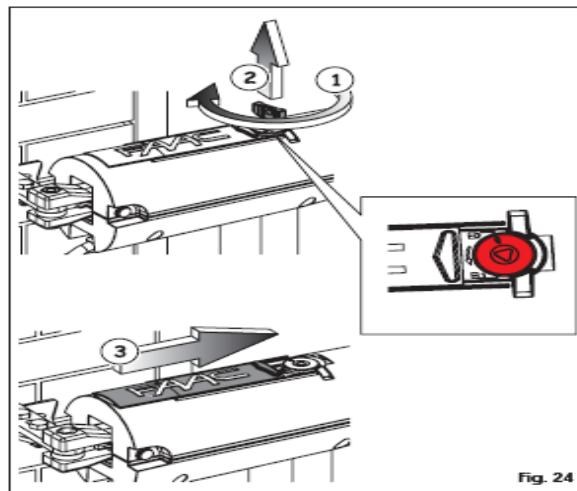

Fig. 24

INFORMACIÓN SOBRE EL DESBLOQUEO DE DIFERENTES MOTORES PARA EL FUNCIONAMIENTO MANUAL DE PUERTAS AUTOMÁTICAS

-Desbloqueo motor batiente Faac 402



Desbloquear: Introduzca la llave triangular en el tornillo de desbloqueo situado en la parte inferior de la brida (fig. 1), gire unas dos vueltas en sentido anti-horario, efectúe manualmente la maniobra de apertura o cierre de la hoja.

Restablecimiento del funcionamiento normal o bloqueo: para evitar que un impulso involuntario pueda accionar el operador durante la maniobra quite la alimentación al equipo, para volver a bloquear gire en sentido horario, hasta que se detenga la llave de desbloqueo. Retire la llave y restablezca la alimentación del equipo.

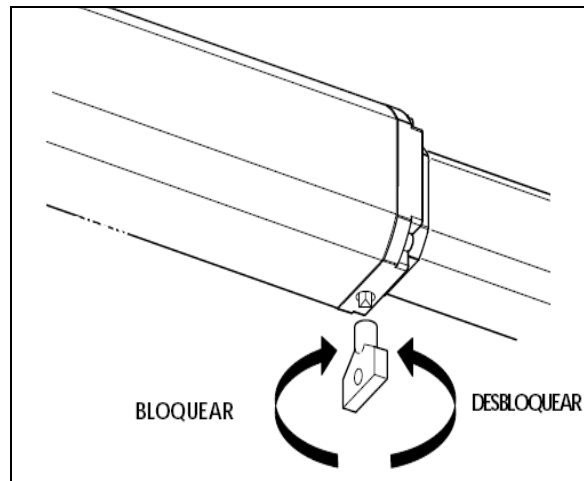

INFORMACIÓN SOBRE EL DESBLOQUEO DE DIFERENTES MOTORES PARA EL FUNCIONAMIENTO MANUAL DE PUERTAS AUTOMÁTICAS

-Desbloqueo motor batiente Faac 400/422



Desbloquear: Levante el tapón de protección e introduzca la llave, gire la llave 90° en sentido horario para abrir la cubierta, levántela y gire unas dos vueltas en sentido anti-horario la manivela de desbloqueo.

Restablecimiento del funcionamiento normal o bloqueo: Quite la alimentación del equipo, gire en sentido horario hasta que se detenga la manivela de desbloqueo, cierre la cubierta y gire la llave 90° en sentido anti-horario, saque la llave y cierre el tapón de protección.

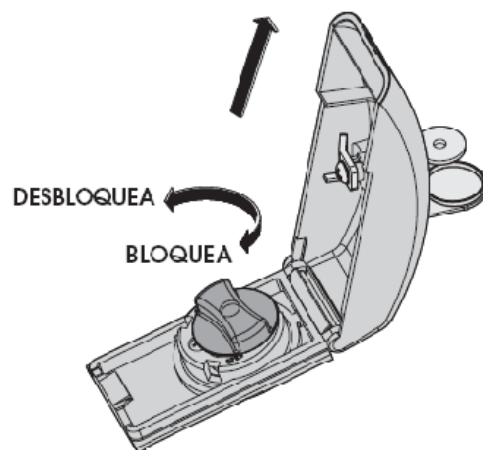
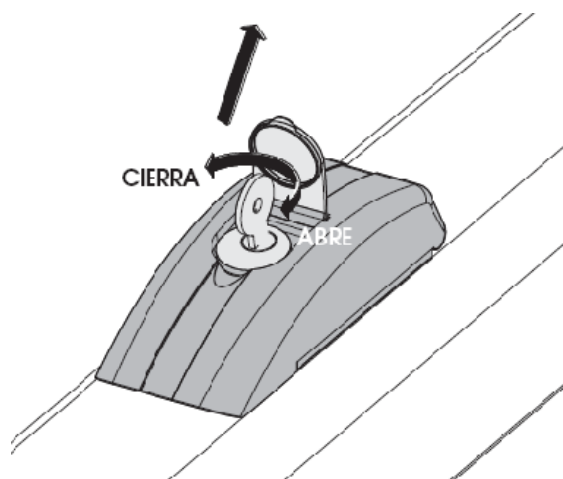

INFORMACIÓN SOBRE EL DESBLOQUEO DE DIFERENTES MOTORES PARA EL FUNCIONAMIENTO MANUAL DE PUERTAS AUTOMATICAS

-Desbloqueo motor batiente Came Ati



Desbloquear: Levantar la tapa, introducir la llave y girarla.

Para volver a bloquear girar la llave en sentido contrario y volverla a la posición original.

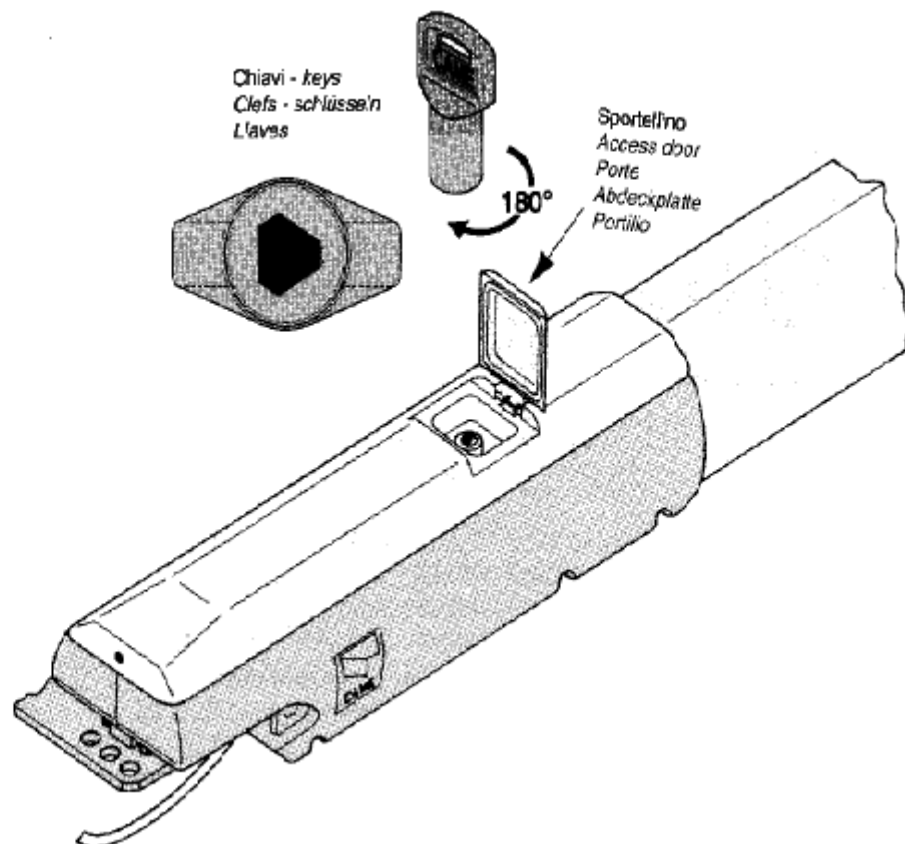

INFORMACIÓN SOBRE EL DESBLOQUEO DE DIFERENTES MOTORES PARA EL FUNCIONAMIENTO MANUAL DE PUERTAS AUTOMATICAS

-Desbloqueo motor batiente Came Clock



Para desbloquear girar la leva en sentido anti-horario, para volver a bloquear girar en sentido contrario y volver la leva a su posición original.

Fig. 5A

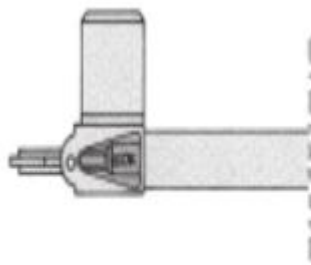
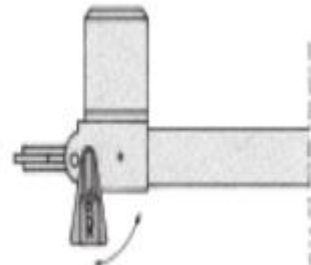

Fig. 5B



INFORMACIÓN SOBRE EL DESBLOQUEO DE DIFERENTES MOTORES PARA EL FUNCIONAMIENTO MANUAL DE PUERTAS AUTOMATICAS

-Desbloqueo motor batiente Roger - R20



Desconectar la red eléctrica, hacer retroceder la portezuela que cubre la cerradura, introducir la llave y girarla 90° en sentido horario, y tire inicialmente con la llave y después con la palanca hasta alcanzar el punto de auto retención.

Para restablecer el mecanismo, baje la palanca con la llave asignada y girarla 90° en sentido de las agujas del reloj, sacar la llave, cerrar la portezuela y conectar a la red eléctrica.

